

## Mobilny skaner rentgenowski (tunel: 100 x 80cm)



**Funkcja WYRAZISTOŚĆ** ujawnia detale broni palnej, narkotyków w butelce i materiałów wybuchowych.



Czytelny i łatwy w obsłudze  
Panel Kontrolny urządzenia

Firma Control Screening (USA) jest światowym liderem wśród producentów niezawodnych systemów kontrolnych z zastosowaniem promieni rentgenowskich.

Urządzenia  
**AutoClear Dynavision**  
bez przeszkód współpracują z innymi systemami zabezpieczeń nie powodując przy tym zakłóceń.



### Standardowe opcje urządzenia obejmują:

- Technika skanowania gwarantująca pewną i szybką detekcję: ukrytej broni palnej, noży, materiałów wybuchowych, narkotyków oraz innego rodzaju kontrabandy
- Tryb wyświetlania umożliwiający rozróżnianie materii organicznej i nieorganicznej posiadający funkcje usuwania poszczególnych warstw obrazu, zwiększania wyrazistości i podkreślania krawędzi przedmiotów
- Możliwość zmiany kierunku przesuwu taśmociągu
- Zaawansowane opcje obrazowania: obraz kolorowy/czarno-biały, w pozytywie/negatywie, automatyczny alarm gęstości, wielokrotny zoom, możliwość rozjaśnienia wyświetlanego obrazu
- Intuicyjny i czytelny system obsługi urządzenia
- 100% kontroli – najcieńsze koperty ujawniają swoją zawartość
- Możliwość złożenia taśmy transportera (duże ułatwienie przy transporcie oraz przechowywaniu urządzenia)
- Montaż, uruchomienie urządzenia i szkolenie personelu, serwis gwarancyjny i pogwarancyjny

Pod adresem  
[www.controlscreening.com](http://www.controlscreening.com)  
istnieje możliwość zapoznania się z całością oferty dostępnej w Polsce dzięki firmie  
**TRANSACTOR**  
[www.transactor.pl](http://www.transactor.pl)

## Mobilny Skaner Rentgenowski (100x80cm)

### Dane techniczne:

- Rozmiary tunelu szer. 100 cm / wys. 80 cm
- Wbudowany system pomocy
- Penetracja stali: standard – 28 mm, max. 29 mm
- Monitor LCD 17", rozdzielczość 1280 x 1024, 24 bit
- Dawka promieni rentgenowskich – 1 mikroSv (0,1 mRem)
- Rozdzielczość liniowa 40 AWG (0,0 8mm)
- Bezpieczeństwo filmów fotograficznych – do ISO 1600 (33 DIN)
- Cykl pracy 100% - bez nagrzewania
- Możliwość zmiany kierunku przesuwu taśmociągu i skanowania
- Maksymalne obciążenie taśmociągu – 150 kg (do 400 kg opcjonalnie)
- Szybkość taśmociągu – 24 cm/sek. w obu kierunkach
- Wyświetlanie obiektów organicznych na pomarańczowo, nieorganicznych na niebiesko, mieszanych na zielono, a o dużej gęstości na kolor czarny, standardowe obrazowanie skanera multienergetycznego
- Funkcje obróbki obrazu zwiększające czytelność i przejrzystość obrazów (krawędzie, wyrazistość, alarm gęstości, usuwanie warstw obrazu, pseudokolor, negatyw)
- Cyfrowy zoom od 1 do 64 razy
- Zalecane warunki eksploatacji: temperatura od -5 do +40 stopni C, wilgotność do 95%, dostępne opcje klimatyczne
- Zasilanie – pobór mocy, prądu: <800VA, przy 200, 220, 240, 250 volt AC + 10%, <3,75 amps.
- Konstrukcja jednolita, stalowa, kolor szary
- Urządzenie spełnia międzynarodowe standardy dotyczące emisji promieni rentgenowskich, jest zgodne z Ustawą „Prawo atomowe” z dn. 29.11.2000 i z późniejszymi zmianami
- Urządzenie posiada znak CE

Wymiary urządzenia: patrz rysunek, podane w cm  
Waga – 590 kg netto, 870 kg brutto

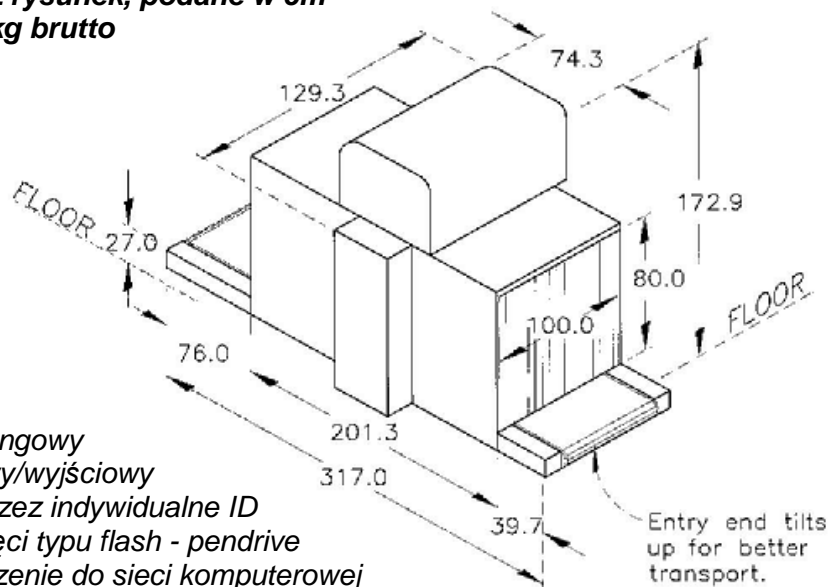

### Opcje dodatkowe:

- Funkcja TIP
- Drugi monitor
- Licznik paczek
- Zasilacz awaryjny UPS
- Wbudowany program treningowy
- Podajnik rolkowy wejściowy/wyjściowy
- Logowanie operatora poprzez indywidualne ID
- Port USB do obsługi pamięci typu flash - pendrive
- Opcja AutoNet™ – podłączenie do sieci komputerowej
- Funkcja AutoMatalert™ – automatyczne wykrywanie zagrożeń
- Archiwizacja obrazów i program do zarządzania bazą obrazów

Urządzenie AutoClear Dynavision 10080T jest zwartym skanerem do inspekcji walizek, eseserów, torebek, plecaków, przesyłek pocztowych oraz innych przedmiotów.

Model 10080T sprawdza się w:

- Szkołach
- Sądach
- Zakładach karnych
- Ambasadach
- Biurowcach
- Instytucjach rządowych
- Pocztach
- Szpitalach
- Podczas organizacji zjazdów, zlotów i imprez

TRANSACTOR SP. Z O.O.

Ul. Sapieżyńska 10  
00-215 Warszawa  
Tel. 022 635 59 02  
Fax 022 635 62 44

Email:  
[security@transactor.pl](mailto:security@transactor.pl)

[www.transactor.pl](http://www.transactor.pl)

